

Overstroombare afvalwater opvoerinstallaties met geïntegreerde terugslagklep

Sanistar



Toepassing

Onder het terugstuw niveau liggende ruimten waarin afvalwater vrijkomt, bijv. uit toiletten, wastafels, douches, moeten volgens DIN 1986 zijn voorzien van een automatische opvoerinstallatie. Zelfs wanneer natuurlijk afschot naar het riool bestaat, is bij overstroming van het rioleringsstelsel daar geen afvoer meer mogelijk en wordt het afvalwater in de ruimten teruggestuwd. HOMA Sanistar opvoerinstallaties zijn de ideale oplossing voor nieuwbouw of renovatie.

Voor het verpompen van afvalwater van

- Eengezinswoningen
- Souterrainwoningen
- Sanitaire installaties in privé kelderruimten
- Toiletgroepen in restaurants, hotels, bioscopen, theaters, warenhuizen, scholen en ziekenhuizen.

DIN EN 12050-1: Conformiteit en bouwwijze getest en gecontroleerd door de LGA, certificaat nr. 0220119.

Medium: Schoon en vervuild water, met vaste en vezelige stoffen belast afvalwater en fecaliën. Max. temperatuur van het medium: 35°C, kortstondig tot 60°C.

Werking: Intermitterend.

Constructie

Volledig onderdompelbare enkele of dubbele installaties bestaande uit:

Verzameltank: Niet rottend, gas- en stankdicht kunststof reservoir.

Toelopen:

- DN 100 horizontaal, 180 mm hoogte
- DN 100 horizontaal, 250 mm hoogte
- DN 100 verticaal
- DN 150 horizontaal en verticaal
- DN 40 verticaal.

Persaansluiting: Flens DN 80.

Elastisch overgangsstuk DN 80/ DN100.

In persaansluiting geïntegreerde zacht dichtende balkeerlep.

Ontluchtungsverbindingsstuk:

DN 70 verticaal.

Aansluiting voor handmembraanpomp:

R 1" Bi.. Reinigingsopening met schroefdeksel

Pomp: In verzameltank geïntegreerde pompkamer. Verstoppingvrije waaier met 45 mm vrije doorlaat.

Motor: Volledig onderdompelbare, drukwaterdichte Elektromotor, enkelfase- of driefase-uitvoering. Thermovoeeler voor temperatuurbewaking in de wikkeling. Isolatieklasse H, beschermklasse IP 68. Chromstalen motoras, blijvend gesmeerde kogellagers

Afdichting: 3-voudige radiale afdichting in aparte oliesperkamer, oliecontrole van buiten mogelijk.

Materialen:

Verzameltank met pomphuis	Polyethyleen
Waaier, drukdeksel	Gietijzer GG 25/EN-GJL-250
Motoras, bouten	Edelstaal
Elastomeren	NBR

Technische gegevens

Curve nr.:	Type		Aantal pompen	Motorvermogen P1 (kW)	P2 (kW)	Spanning 50 Hz (V)	Toerental (T/min)	Nom. stroom (A)	Gewicht (kg)	Verzameltank Totaalvolume	Schakelvolume
①	Sanistar	105 W	1	1,6	1,1	230/1Ph	2900	7,0	64	70 l	30 l
①		105 D	1	1,5	1,1	400/3Ph	2900	2,5	64	70 l	30 l
②		110 W	1	1,7	1,3	230/1Ph	1450	7,1	66	70 l	30 l
②		110 D	1	1,5	1,1	400/3Ph	1450	3,1	66	70 l	30 l
③		120 W	1	2,3	1,7	230/1Ph	1450	10,7	73	70 l	30 l
③		120 D	1	2,3	1,7	400/3Ph	1450	4,4	73	70 l	30 l
④		130 D	1	3,0	2,1	400/3Ph	2900	5,1	73	70 l	30 l
①	Sanistar	205 W	2	1,6	1,1	230/1Ph	2900	7,0	92	95 l	45 l
①		205 D	2	1,5	1,1	400/3Ph	2900	2,5	92	95 l	45 l
②		210 W	2	1,7	1,3	230/1Ph	1450	7,1	96	95 l	45 l
②		210 D	2	1,5	1,1	400/3Ph	1450	3,1	96	95 l	45 l
③		220 W	2	2,3	1,7	230/1Ph	1450	10,7	110	95 l	45 l
③		220 D	2	2,3	1,7	400/3Ph	1450	4,4	110	95 l	45 l
④		230 D	2	3,0	2,1	400/3Ph	2900	5,1	110	95 l	45 l

De typen Sanistar 210 tot 230 zijn ook leverbaar met een pomp voor latere uitbreiding met de tweede pomp

Toelopen: DN 100 (3 x), DN 150 (2 x), DN 40
 Persaansluiting: Flens DN 80
 EU-stuk DN 80/ DN100
 Ontluchting: DN 70
 Aansluiting voor handmembraanpomp R 1" Bi.

Aansluitkabel	Type	Lengte
Installatiebesturing	H07 RN-F 7G 1,5	3 m
Besturingsstekker	H07 RN-F 5G 1,5	0,8 m

Besturing

Pneumatische niveaubesturing met stuwdruckschakeling. Elektronisch geregelde naloop van de pompen voorkomt modderafzetting en verstopping. Elektronische schakelkast voor de besturing en bewaking van alle belangrijke bedrijfsfuncties met melding van alle eventueel optredende storingen. Motorbeveiliging met temperatuurbewaking van de wikkeling. Optische indicatie van storingen. Alarm - signaal door ingebouwde zoemer. Potenti - aalvrije verzamel - storing melding. Indicatie van draairichting. Aansluitmogelijkheid voor ServCom diagnoseapparaat (zie Toebehoren) voor:

- opvragen van bedrijfsuren, schakelbeurten, onderhoudsinterval, abnormale bedrijfsomstandigheden
- veranderingen van de schakelniveaus.

Eenvoudig uitbreiden met netonafhankelijk alarm door gebruik van 9V accu (zie Toebehoren).



Op aanvraag ook met HCON-besturing leverbaar (zie Toebehoren).

Bij dubbele uitvoering:

Pompwisseling na elke schakelbeurt. Bijschakeling van de tweede pomp bij piekbelasting. Bij uitval van een pomp wordt automatisch overgeschakeld naar de reservepomp.

Capaciteit

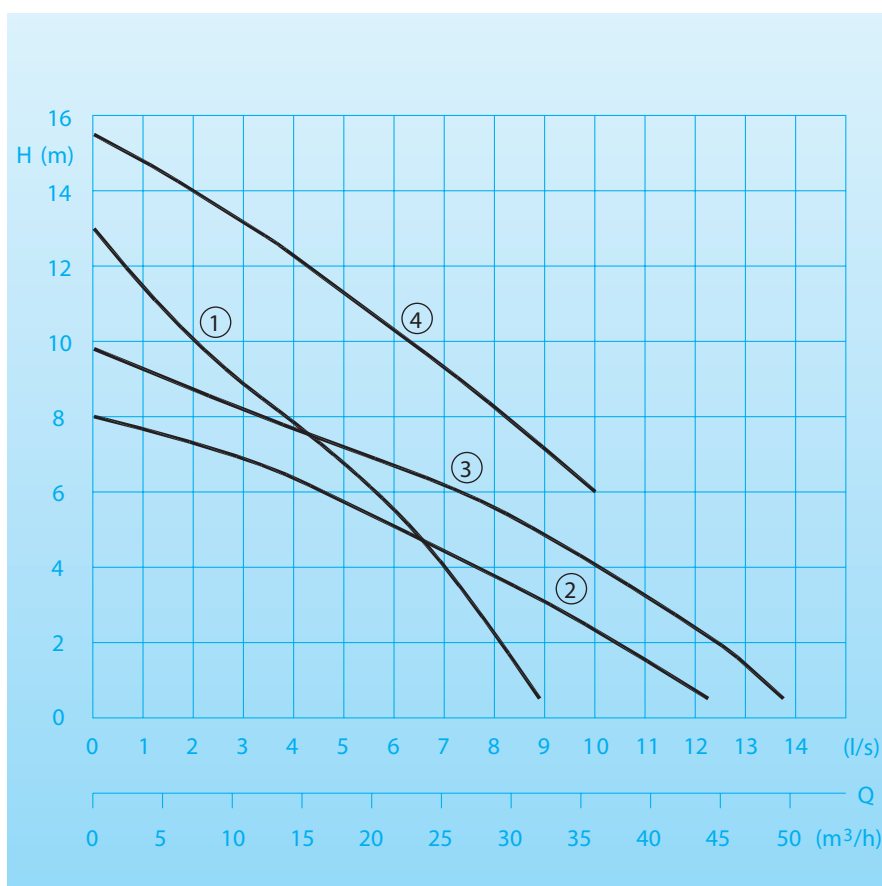

Afmetingen en hoofdcomponenten

Sanistar 105, 110, 120, 130 (Enkele installatie)

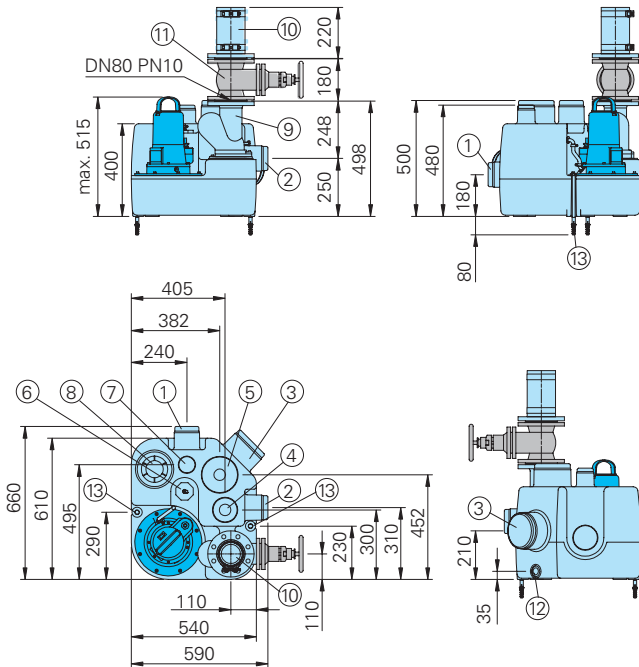

- ① Horizontale toeloop DN 100
- ② Horizontale toeloop DN 100
- ③ Horizontale toeloop DN 150
- ④ Verticale toeloop DN 100/DN 40
- ⑤ Verticale toeloop DN 150/DN 40

- ⑥ Aansluiting voor pneumatische besturing
- ⑦ Ontluchtingsverbindingsstuk DN 70
- ⑧ Reinigingsopening
- ⑨ Balkeerklep DN 80
- ⑩ Elastisch overgangsstuk

Sanistar 205, 210, 220, 230 (Dubbele installatie)

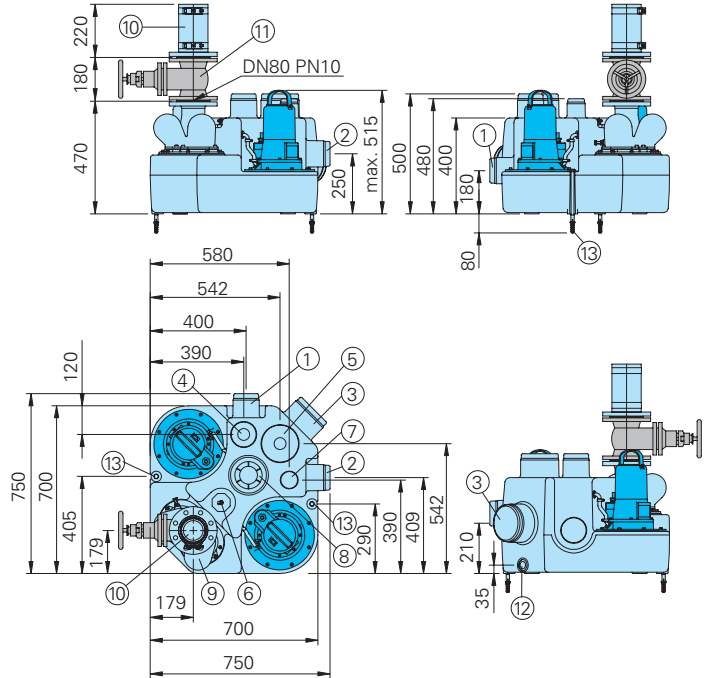

- ⑪ Schuifafsluiter DN 80
- ⑫ Aansluiting voor handmembraanpomp R 1"
- ⑬ Opdrijfbeveiliging

Installatievoorbeelden

Hoofdtoeloop verticaal

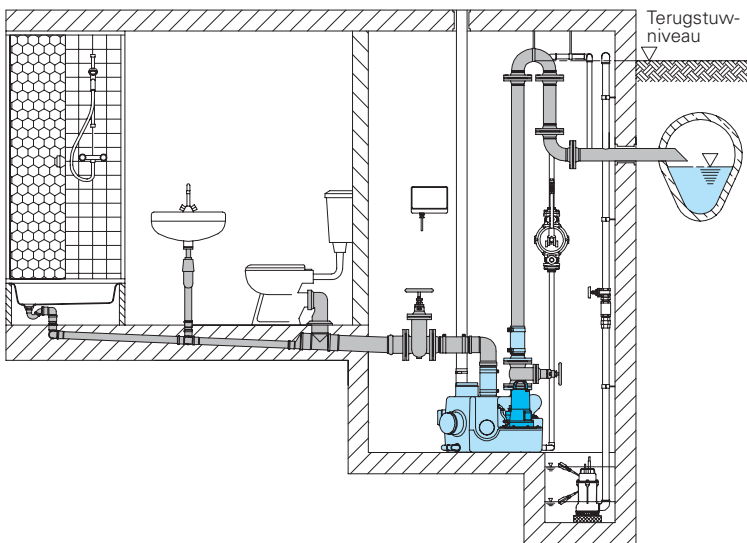

Directe aansluiting Euro-WC (Toeloophoogte 180 mm)

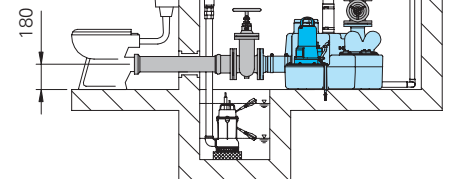

Directe aansluiting hangend toilet (Toeloophoogte 250 mm)

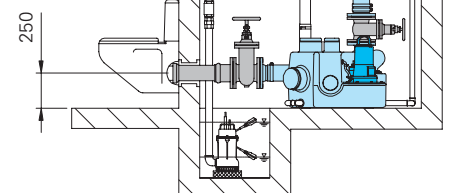

Leveringsomvang

Reservoir met 1 pomp (Sanistar 1...) of 2 pompen (Sanistar 2...), persaansluiting met zacht dichtende balkeerklep, DN 80 flens en DN 80/DN 100 elastisch overgangsstuk met klemmen. Elastische verbindingstukken voor toeloop DN 100 en ontluchting DN 70 met klemmen. Pneumatische niveauschakeling. Elektronische besturing met netkabel en randaardstekker (1-Ph) of CEE-stekker 16 A (3-Ph).

Toebehoren

Verticale toeloop

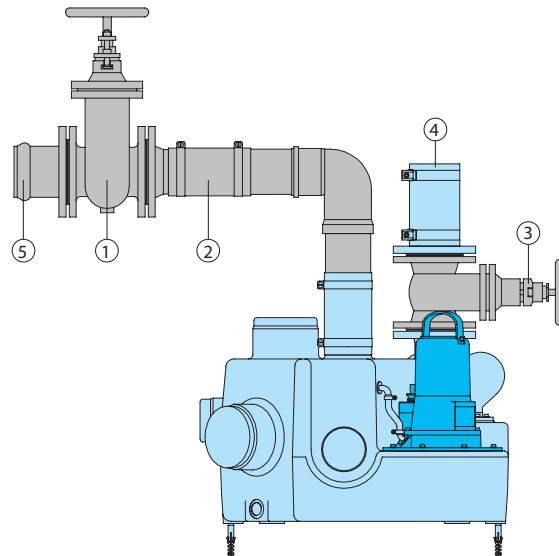

Horizontale toeloop

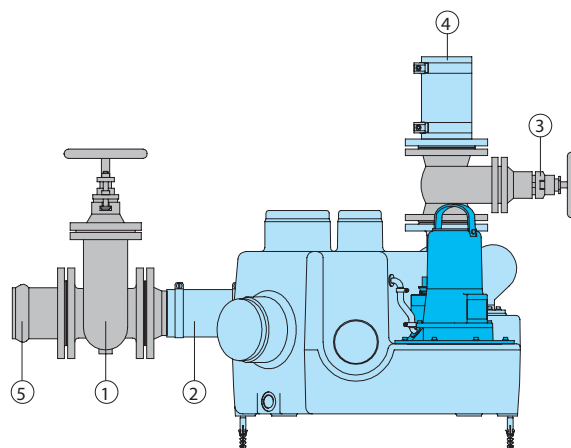

Omschrijving	Maat	Art.-nr.	Omschrijving	Maat	Art.-nr.
① Schuifafsluiter gietijzer, met 2 flenzen PN 10	DN 100 DN 150	2216100 2216150	④ Elastisch overgangsstuk met flens DN 80 voor persleiding	DN 100 DN 80	In leveringsomvang 2159021
② Elastisch overgangsstuk met flens	DN 100 DN 150	In leveringsomvang 2159541	⑤ E-KS flens-mofstuk	DN 100 DN 150	2158010 2158015
② Elastisch overgangsstuk met klemmen	DN 100 DN 150	In leveringsomvang 2159542	○ Handmembraanpomp	R 1" Bi.	8502445
○ Slangklem	S 115/20 GBS 168/30	2311520 2317520	○ Accu 9 V voor netonafhankelijk alarm		1952214
③ Schuifafsluiter gietijzer, met 2 flenzen PN 10	DN 80	2216080	○ ServCom diagnoseapparaat voor het opvragen van bedrijfsgegevens en instellen van het schakelniveau voor de pompbesturing		1964450
○ Set bouten met pakking					
Verzinkt	DN 80	2214080			
Edelstaal	DN 80	2214082			